

NO TERROR IN THE BANG

FICHE TECH. 2024

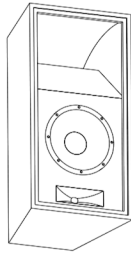

ALEXIS
DRUMS + LOOPS



PRATICIBLES
3MX2MX0.4



Roland



CLEMENT
**KEMPER + MIC
SM58**

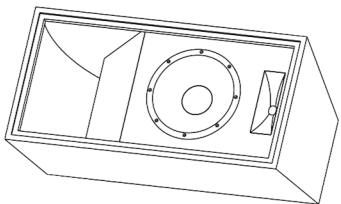

SOFIA
MIC HF

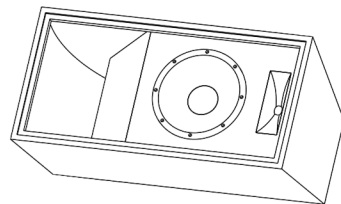

PRATICIBLE
1MX1M

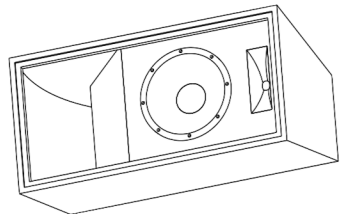
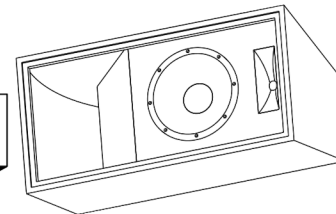

BRICE
BASS

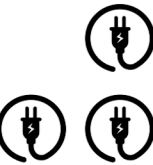
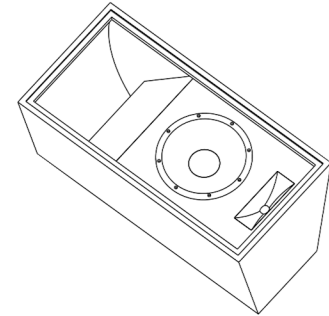

ETIENNE
HELIX



	Clément (GTR J)	Sofia (Lead)	Etienne (GTR C)	Alexis (Drum & loops)		Brice (Bass)
	Wedge	Wedge x2	Wedge	Wedge	Ears stéreo (MIXETTE)	Wedge
Kick TRIGG	+		+	++	+	++
Kick out	+		+	++	+	++
Snare Top	+		+	++	+	++
TRIGG	+		+	+	+	++
t1					+	
t2					+	
t3					+	
HH					+	
OHL					+	
OHR					+	
Bass FX	+	+	+	+	+	++
Bass Dry	+	+	+	+	+	++
GTR J Kemper	++	+	++	+	+	++
GTR C Helix	++	+	++	+	+	++
Loops L	++	++	++	+	++	++
Loops R	++	++	++	+	++	++
Vx Back GTR J	+++	+				
Vx Lead Dry	++	+++	++	+	+	+

Ligne	Source	Capteur	Inserts	
1	TRIGG	<i>DI - jack</i>		Alexis
2	Kick IN	<i>Beta 91</i>	Gate + Comp	
3	Snare Top	<i>M201 beyer</i>	Comp	
4	TRIGG	<i>DI - jack</i>		
5	TOM 1	<i>e604</i>	Gate + Comp	
6	TOM 2	<i>e604</i>	Gate + Comp	
7	TOM 3	<i>e604</i>	Gate + Comp	
8	HH	<i>KM184</i>		
9	OHL	<i>C414</i>		
10	OHR	<i>C414</i>		
11	BASS (FX)	<i>XLR (Sortie de B7k)</i>	Comp	Brice
12	BASS (Dry)	<i>DI</i>	Comp	
13	GTR J Kemper	<i>XLR</i>		Clément
14	GTR C Helix	<i>XLR</i>		Etienne
15	Loops L	<i>DI - Jack</i>	Comp	Alexis
16	Loops R	<i>DI - Jack</i>	Comp	
17	Vx Back GTR J	<i>SM58</i>	Comp	Clément
18	Vx Lead Dry	<i>HF</i>	Comp	Sofia

PROJECTION

Le groupe est équipé d'un appareil pouvant fournir de la vidéo 1920*1080, avec un port HDMI. Pour des projections synchronisées. Cet appareil doit être placé au niveau de la batterie. A affiner ensemble si la salle est équipée d'une rallonge hdmi, etc...

Cela fonctionne parfaitement avec un écran LED par exemple, situé en backdrop digital.

BACKDROP

Nous avons un backdrop 4mx3m, certifié M1

BACKLINE

La salle fournit :

- ampli de basse , sinon wedge de qualité pour un branchement en DI / Darkglass
- Micro chant HF (Si pas possible, à voir ensemble) et son pied droit
- Boitier de transmission wifi pour Ears monitors chant LEAD (Si pas possible, nous le signaler)
- Micro chœur sm58
- Un système de diffusion adapté au style de musique metal
- Hardware batterie à voir ensemble si jamais la salle est équipée
- Un bloc noir ou flycase pour la mixette et looper batterie si possible

Le groupe amène :

- Batterie le cas échéant (Attention particulière à avoir ensemble sur le tapis, et le hardware éventuel)
- Simulateurs guitare x 2 + spare
- Mixette batteur, système ear batteur
- SPD séquences
- Lanceur de vidéo , sortie HDMI, au niveau du batteur, sans rallonge.

BATTERIE

Le groupe joue sur 22-10-12-16 - Possibilité d'aménagements et d'adaptation, possibilité d'enlever 1 tom par exemple. Ne pas hésiter à en parler.

Le groupe peut ramener sa batterie si les conditions le permettent.

Une estrade en praticables avec caches 3x2x0.4, Idéal plateau roulant.

Temps d'installation conséquent (1h idéal) à prévoir avant load-in svp.

TECHNICIENS SON & LUMIERES

Nous sommes en mesure de rajouter nos techniciens son et lumières, suivant les modalités d'accueil à définir.

Si l'organisateur prévoit ses propres techniciens, nous fournirons des indications de suivi (notamment lumières)

TEMPS DE JEU

Le groupe est en mesure de jouer 1h ou plus si besoin.

MERCH

Nous avons besoin d'un stand de Merch. Besoin de wifi ou données cellulaires accessibles pour le boitier CB s'il vous plait.